

Indixiereinheit / Locking unit
2x Näherungsschalter / 2x proximity switches
FESTO SME-8M-DS-24V-K-0.3-M8D / 543861

Indixiereinheit / Locking unit
Druckluft 0,6MPa / compressed air 0,6MPa
2x Drossel- Rückschlagventil / 2x one-way flow control valve
FESTO GRLA-1/4-QS-10-RS-D / 534340

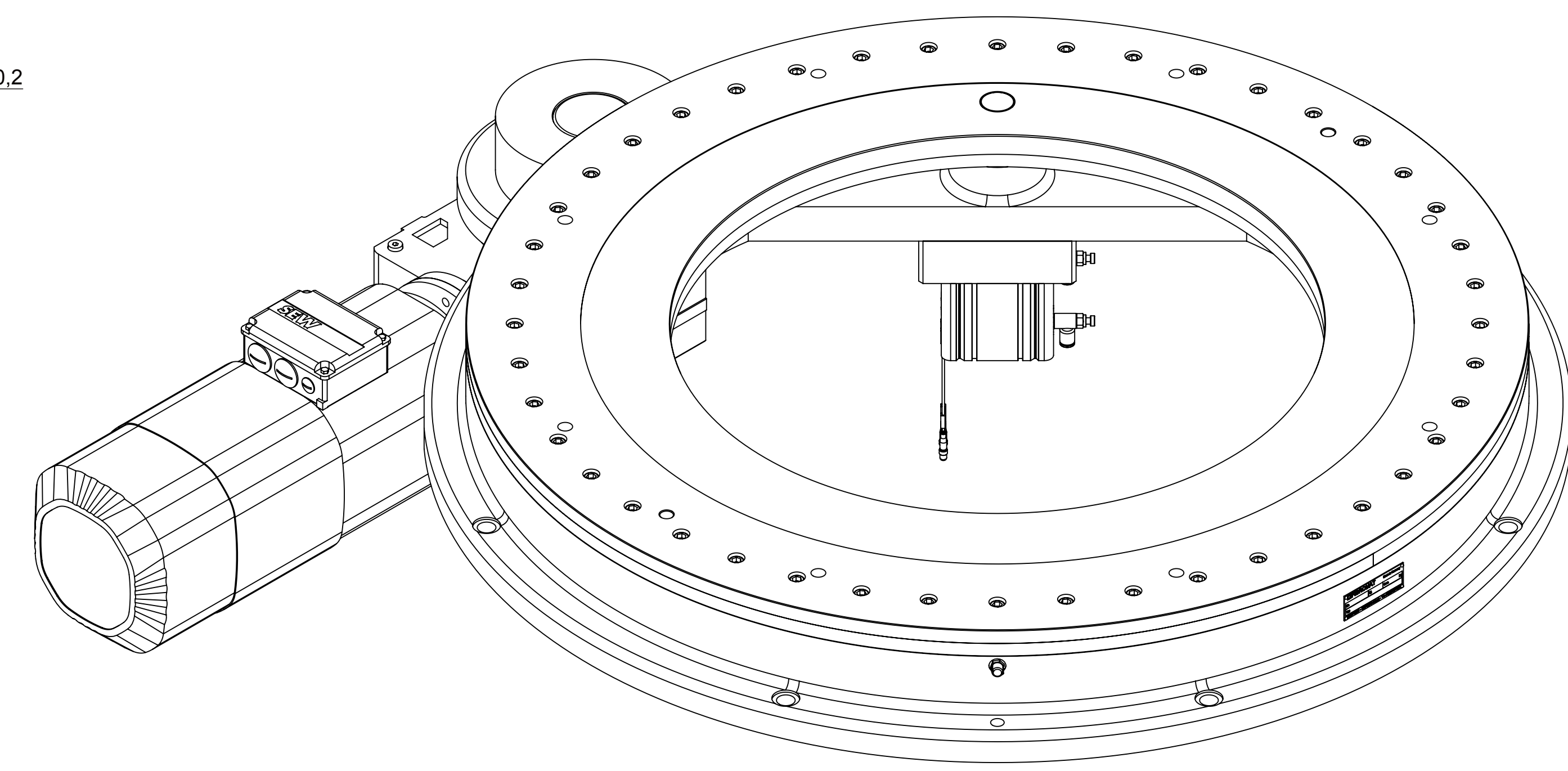
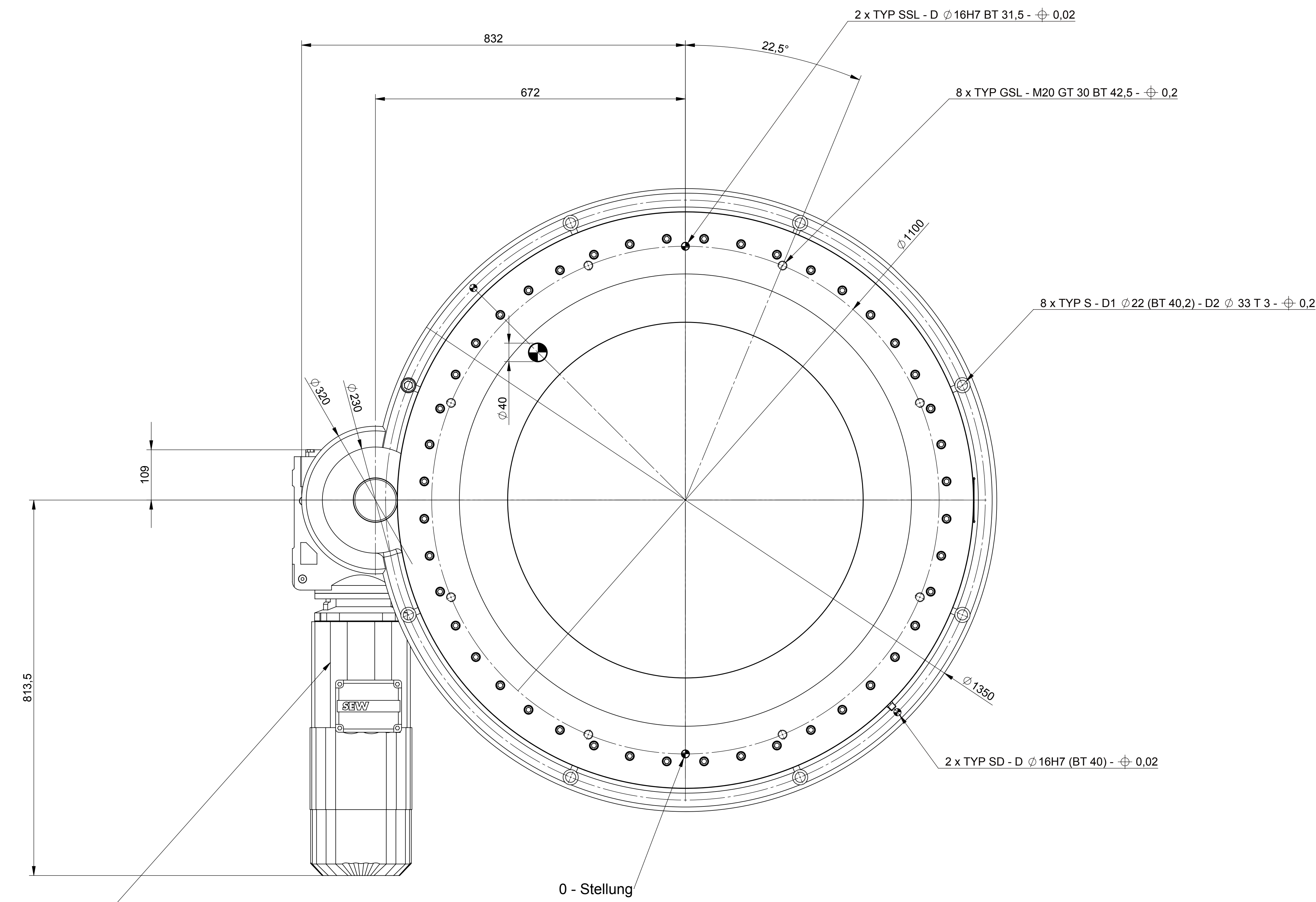
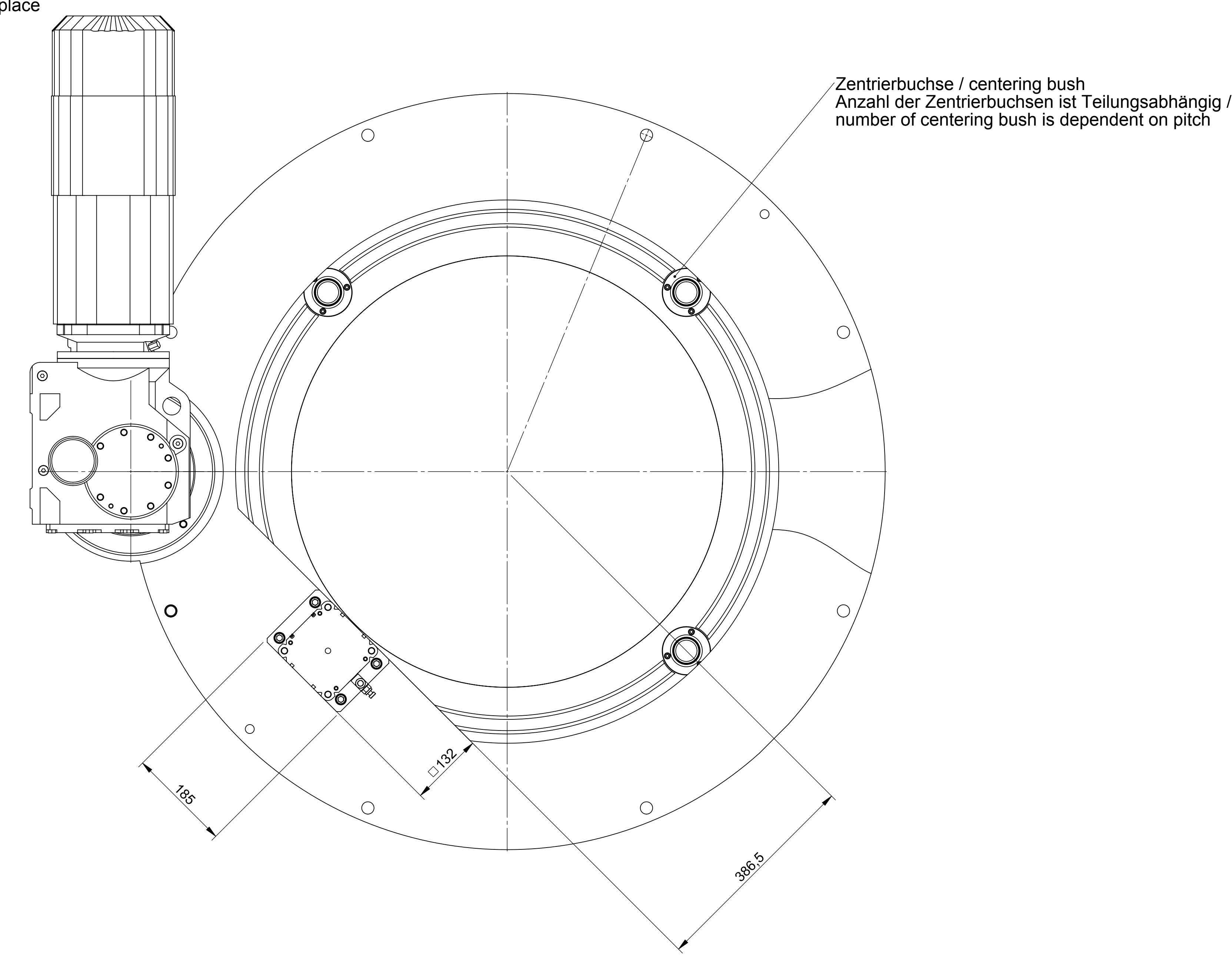

Achtung!
Bei Ersatzteilbestellung
bitte Maschinen - Typ
Maschinen - Nr. und
Baujahr angeben
Technische Änderungen vorbehalten.

Attention!
When ordering spare parts
please indicate machine - type
machine - number and
construction - year
We reserve the right to make alterations.

Attention!
Si vous commandez des pieces
de rechange veuillez indiquer
modele, numero et annee de
fabrication de la machine
Sous reserve de modifications techniques.

Antriebstyp / drive system: SEW KF77/RDRL132S4BE5/TF/AS7W/Z
Getriebeausführung / gear design: Kegelradgetriebemotor / Helical-bevel Gearmotor
Getriebebauform / gear design: M6A
Motortyp / engine type: DRL132S4 - Asynchroner Servomotor / Asynchronous Servomotor
Ident Nummer / Ident No.:
Gebersystem für Motor / motor encodersystem: AS7W Absolutwertgeber / Absolute encoder
Motor Stillstands Drehmoment / motor output torque: 35 Nm
Dyn. Bremsmoment / breaking torque: 40 Nm

FIBRO SCHÜTZVERMÉR NACH ISO 1616:2000-9 BEACHTEN	Unberäumte Konten 0,4 x 45° gestrichen Urspr. Zeichnung: 4-958-928-0001	Teil-Nr. Werkstoff	Gezahlte Rg. 695,74	Format DIN A0	Maßstab 1:3
Genauigkeitsgrad DIN ISO 2768 m	Datum	Name	Benennung 1:		
1	01.02.2018	Habekern, Jürgen	FIBROMAT		
2	01.02.2018	Habekern, Jürgen	Benennung 2:		
3	01.02.2018	Habekern, Jürgen	AT.1250.11.30.04.0.0		
FIBRO GmbH Weissenbergstr. 41-43 74189 Weissenberg Tel.: 07134 / 73-0		Zeichnungs-Nr. 4-959-928-0028	Blatt 1 von 1		Ausgabe 1